

GET it digital

Modul 5: Erweiterte Gleichstromnetzwerke



Stand: 8. April 2026



Weiternutzung als OER ausdrücklich erlaubt: Dieses Werk und dessen Inhalte sind lizenziert unter CC BY 4.0. Ausgenommen von der Lizenz sind die verwendeten Logos sowie alle anders gekennzeichneten Elemente. Nennung gemäß TULLU-Regel bitte wie folgt: „GET it digital Modul 5: Erweiterte Gleichstromnetzwerke“ von T. Meibeck, M. Kiel Lizenz: CC BY 4.0.

Der Lizenzvertrag ist hier abrufbar:

<https://creativecommons.org/licenses/by/4.0/deed.de>

Das Werk ist online verfügbar unter:

<https://getitdigital.uni-wuppertal.de/module/modul-5-erweiterte-gleichstromnetzwerke>

In dem Modul 'Erweiterten Gleichstromnetzwerke' werden die folgenden Inhalte erläutert:

- ▶ Knoten- und Maschenregel
- ▶ Superposition
- ▶ Knotenpotentialanalyse
- ▶ Maschenstromanalyse

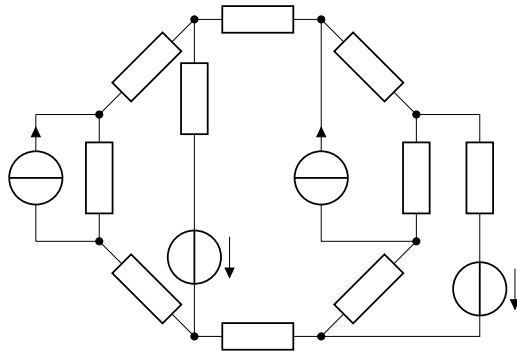

Die Analyse von Knoten und Maschen in elektrischen Netzwerken erfolgt durch die Kirchhoffschen Regeln.



Lernziele: Knoten- und Maschenanalyse

Die Studierenden

1. kennen die grundlegenden Definitionen zur Beschreibung eines elektrischen Netzwerkes.
2. können die Knotenregel und die Maschenregel auf elektrische Netzwerke anwenden.

Elektrisches Feld \vec{E} zwischen zwei geladenen Platten:

- ▶ Raum zwischen den Platten ist mit einem leitfähigen Material σ gefüllt

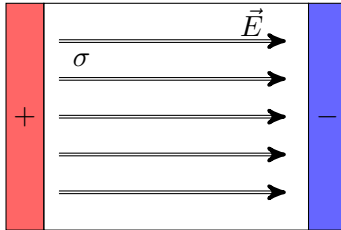

Elektrisches Feld \vec{E} zwischen zwei geladenen Platten:

- ▶ Raum zwischen den Platten ist mit einem leitfähigen Material σ gefüllt
- ▶ Stromdichte \vec{J} im elektrischen Feld

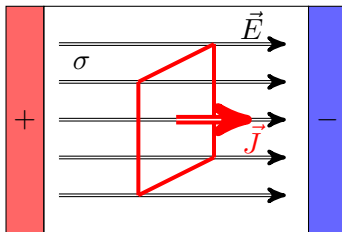

Elektrisches Feld \vec{E} zwischen zwei geladenen Platten:

- ▶ Raum zwischen den Platten ist mit einem leitfähigen Material σ gefüllt
- ▶ Stromdichte \vec{J} im elektrischen Feld
- ▶ Quellenfreiheit der Stromdichte (Kontinuitätsgleichung)

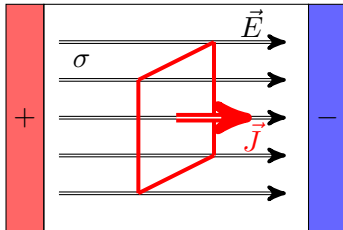

$$\oint \vec{J} d\vec{A} = 0 \quad \rightarrow \quad \text{div} \vec{J} = 0$$

Stromdichte im strukturierten Raum

Definierter Feldraum:

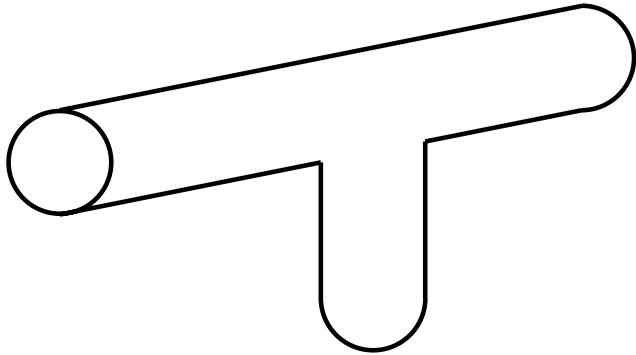

Stromdichte im strukturierten Raum

Definierter Feldraum:

- ▶ Bekannte Flächen und Stromdichten

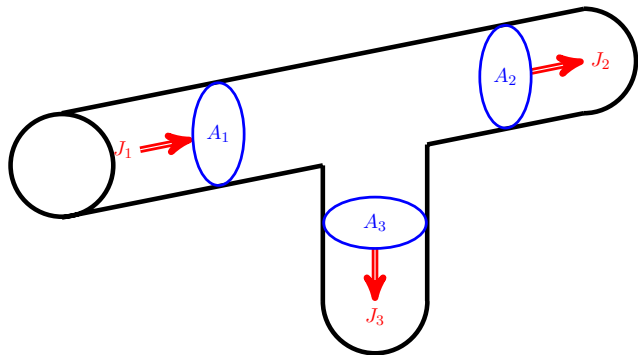

Stromdichte im strukturierten Raum

Definierter Feldraum:

- ▶ Bekannte Flächen und Stromdichten
- ▶ Strom

$$I_1 = \iint_A \vec{J}_1 d\vec{A}$$

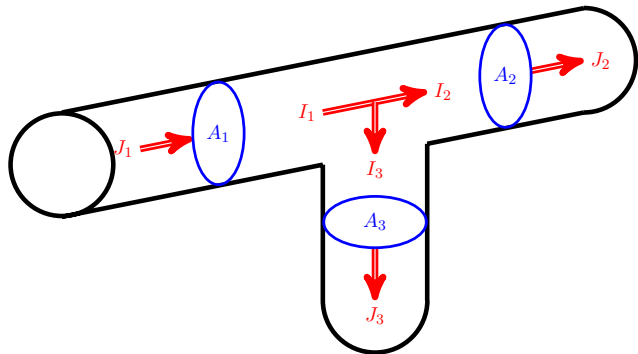

Stromdichte im strukturierten Raum

Definierter Feldraum:

- ▶ Bekannte Flächen und Stromdichten
- ▶ Strom
- ▶ Netzwerk

$$I_1 = \iint_A \vec{J}_1 d\vec{A}$$

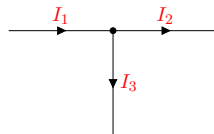
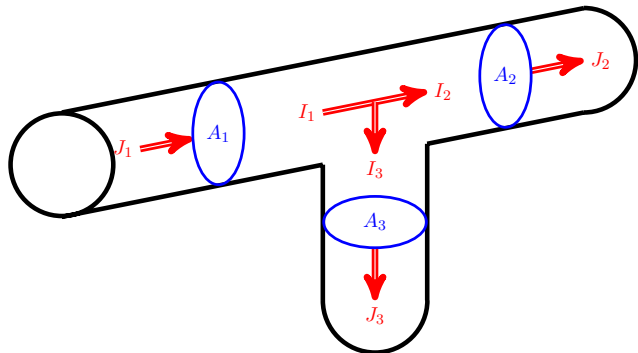

Beziehung zwischen Knoten und Ästen in der Graphentheorie:

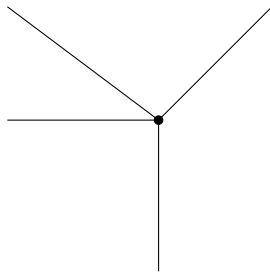

Beziehung zwischen Knoten und Ästen in der Graphentheorie:

- ▶ Kanten \rightarrow Äste

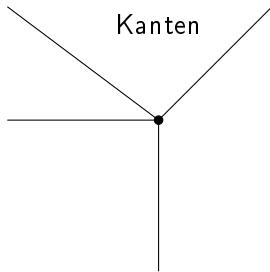

Beziehung zwischen Knoten und Ästen in der Graphentheorie:

- ▶ Kanten \rightarrow Äste
- ▶ Knoten

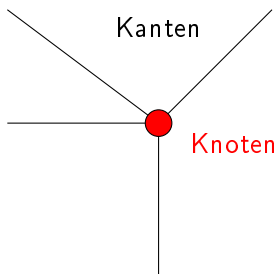

Graph:

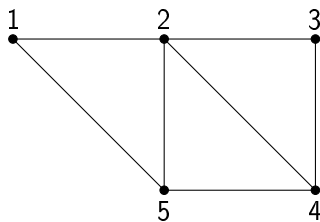

Graph:

▶ Weg

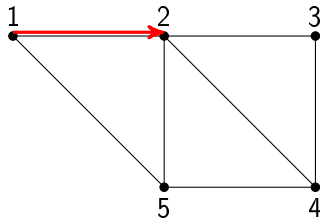

Graph:

- ▶ Weg
- ▶ Weganfang = Wegende \rightarrow Zyklus

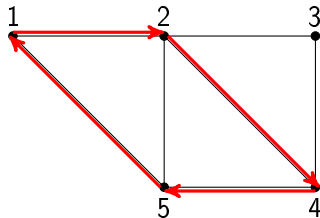

Graph:

- ▶ Weg
- ▶ Weganfang = Wegende \rightarrow Zyklus
- ▶ Kein kreuzender Zyklus \rightarrow Kreis

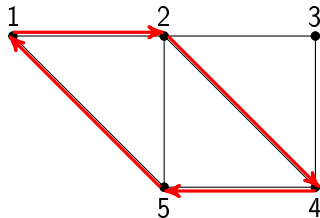

Graph:

- ▶ Weg
- ▶ Weganfang = Wegende \rightarrow Zyklus
- ▶ Kein kreuzender Zyklus \rightarrow Kreis

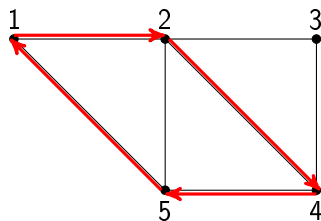

Zugehörige Adjazenz-Matrix:

$$A = \begin{bmatrix} 1 & 1 & 0 & 0 & 1 \\ 1 & 1 & 1 & 1 & 1 \\ 0 & 1 & 1 & 1 & 0 \\ 0 & 1 & 1 & 1 & 1 \\ 1 & 1 & 0 & 1 & 1 \end{bmatrix}$$

Merke: Graphentheorie

In der Graphentheorie werden Netzwerke mit Kanten und Knoten beschrieben. Bei der Analyse der Netzwerke werden Wege und Zyklen definiert. Ein durchgehender Zyklus mit einem identischen Startpunkt und Endpunkt wird als Kreis bezeichnet.

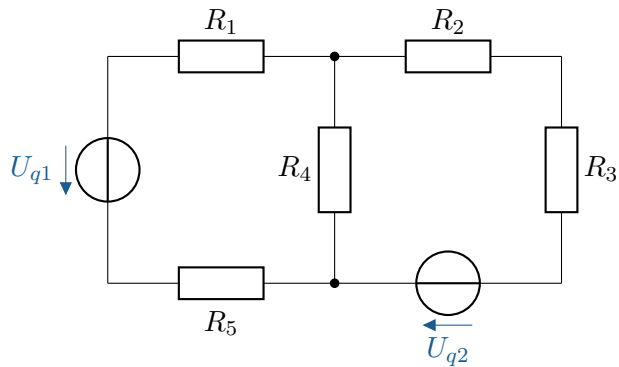

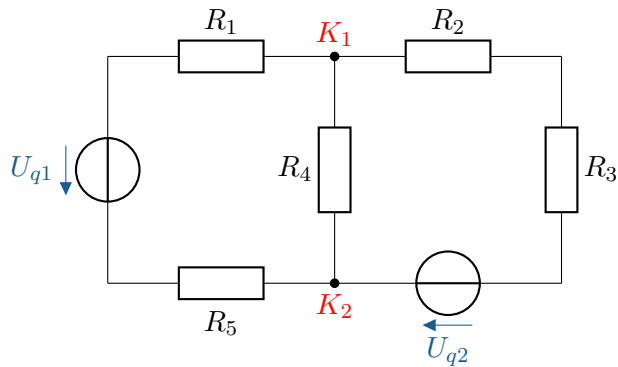

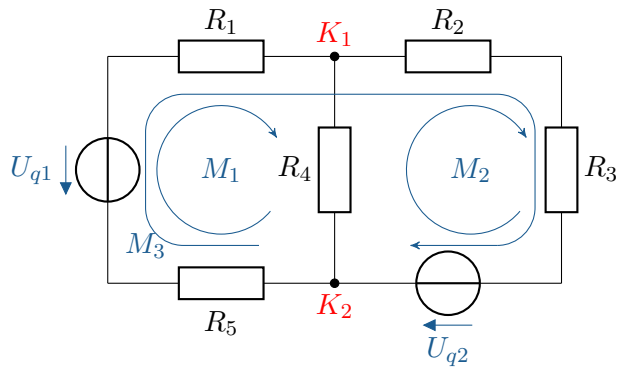

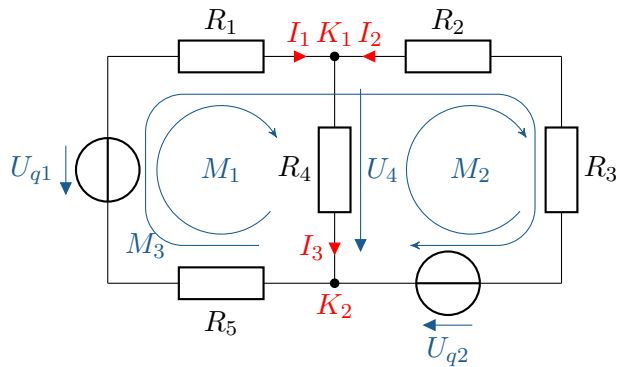



Merke: Knoten, Zweige und Maschen

Elektrische Netzwerke werden analog zur Graphentheorie durch Knoten, Zweige und Maschen beschrieben.

Der vollständige Baum

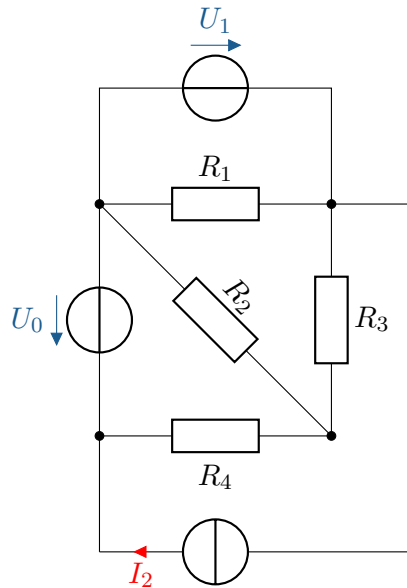

Der vollständige Baum

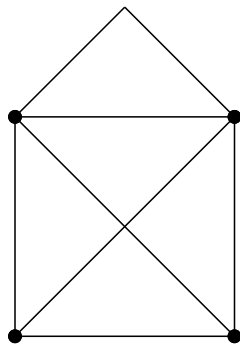
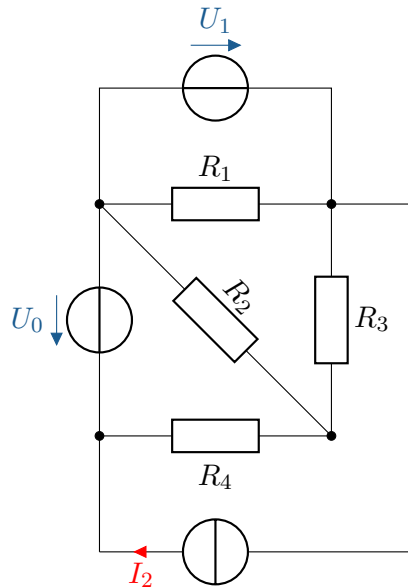

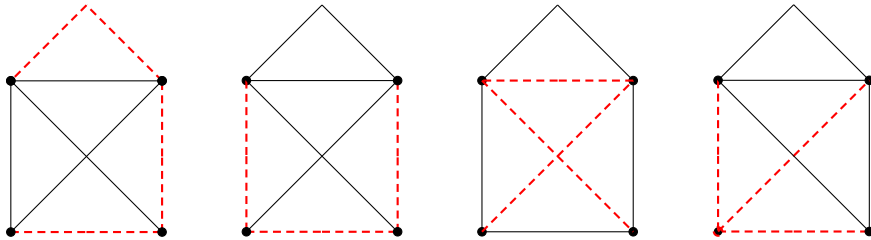

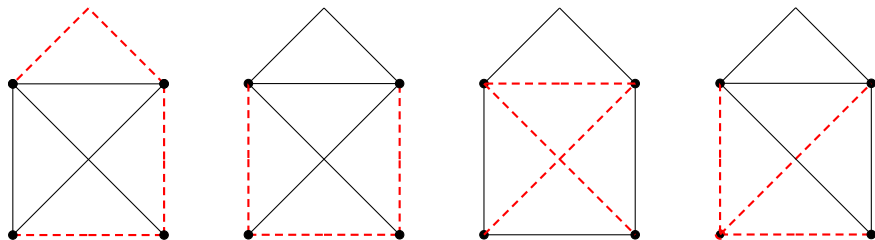

- ▶ **Baumzweige** → $k-1$ des vollständigen Baumes
- ▶ die übrigen Zweige sind Verbindungszweige

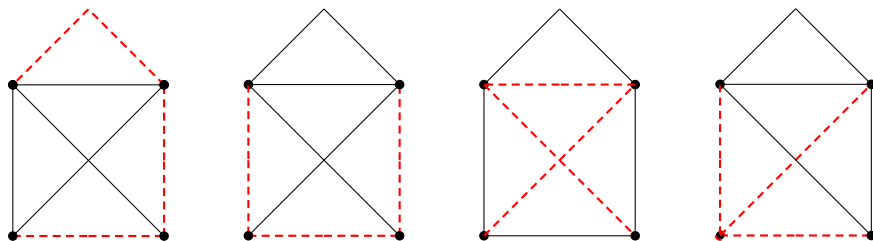

- ▶ **Baumzweige** $\rightarrow k-1$ des vollständigen Baumes
- ▶ die übrigen Zweige sind Verbindungszweige
- ▶ Ein Netzwerk mit z Zweigen und k Knoten enthält $z - k + 1$ Verbindungszweige.

Merke: Der vollständige Baum

Mithilfe eines vollständigen Baumes werden alle Knoten miteinander durch Baumzweige verbunden. Es ergeben sich dabei immer $k - 1$ Baumzweige. Der vollständige Baum bildet keine Masche.

- ▶ Die Summe aller Ströme an einem Knoten ist gleich Null.

$$\sum_{k=1}^N I_k = 0$$

- ▶ Beispielnetzwerk:

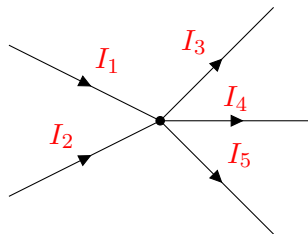

- ▶ Summe aus Einströmungen und Ausströmungen gleich null:

$$\sum_{k=1}^N I_k = 0 = I_1 + I_2 - I_3 - I_4 - I_5$$

Merke: Knotenregel

Die Summe der zufließenden Ströme ist gleich der Summe der abfließenden Ströme oder die Summe aller Ströme an einem Knoten ist Null:

$$\sum_{k=1}^N I_k = 0$$

Ringintegral über der Feldstärke:

- ▶ Bedingung: Keine zeitlich veränderte magnetische flussdichte und somit kein elektrisches Wirbelfeld.

$$\oint_s \vec{E} d\vec{s} = 0 \quad \rightarrow \quad \text{rot} \vec{E} = 0$$

Ringintegral über der Feldstärke:

- ▶ Bedingung: Keine zeitlich veränderte magnetische flussdichte und somit kein elektrisches Wirbelfeld.

$$\oint_s \vec{E} d\vec{s} = 0 \quad \rightarrow \quad \text{rot} \vec{E} = 0$$

Maschenregel:

- ▶ Bei einem vollständigen Umlauf in einem elektrischen Netzwerk ist die Summe aller Spannungen gleich null.

$$\sum_{k=1}^N U_k = 0$$

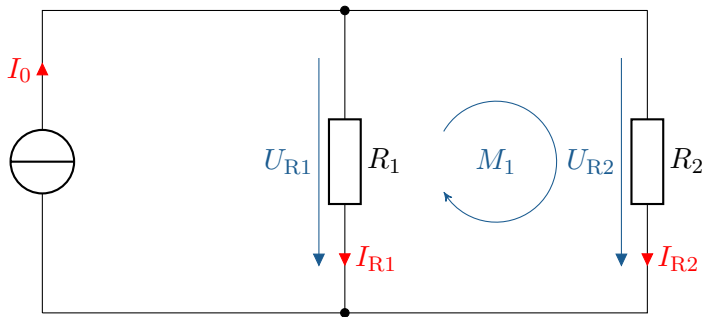

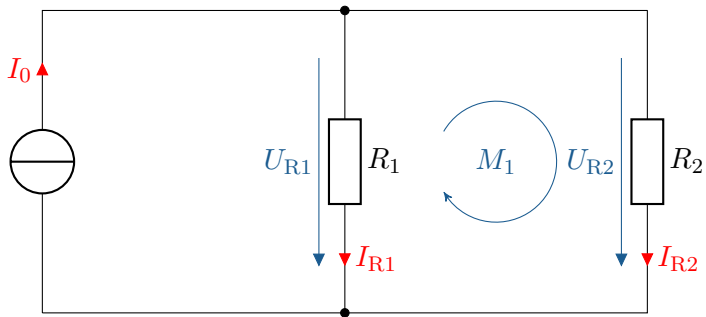

$$\sum_{k=1}^N U_k$$

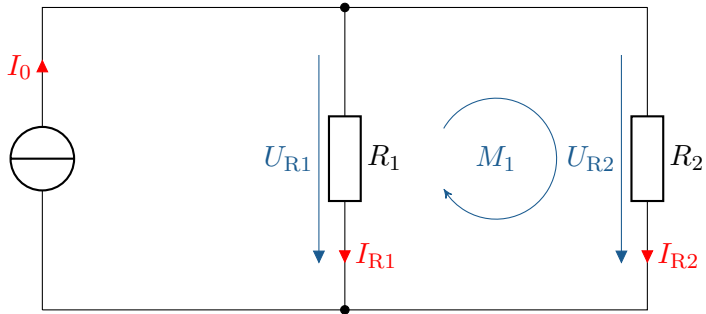

$$\sum_{k=1}^N U_k = +U_{R2}$$

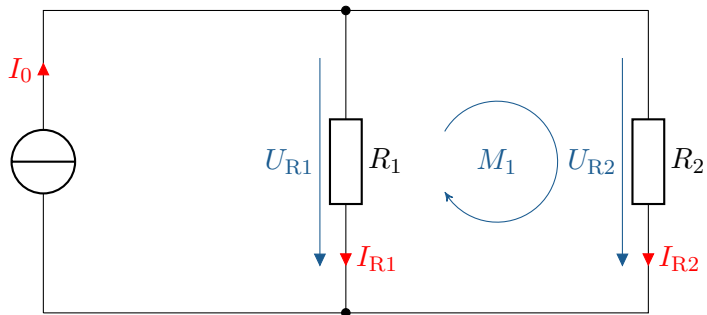

$$\sum_{k=1}^N U_k = +U_{R2} - U_{R1}$$

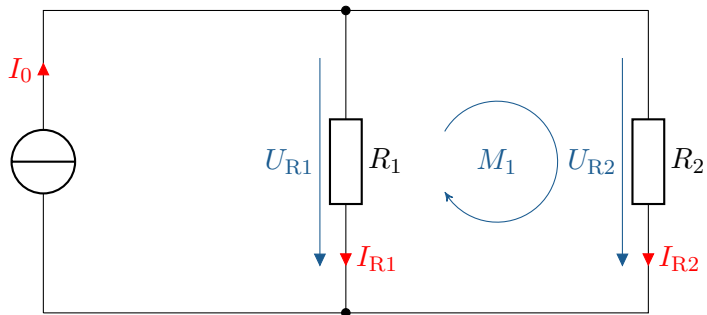

$$\sum_{k=1}^N U_k = +U_{R2} - U_{R1} = 0$$

Merke: Maschenregel

In einer Masche ist die Summe aller Teilspannungen gleich Null:

$$\sum_{k=1}^N U_k = 0$$

Ziel: Berechnung eines vollständigen Netzwerkes. Arbeitsschritte:

Ziel: Berechnung eines vollständigen Netzwerkes. Arbeitsschritte:

1. Vereinfachen des Netzwerkes.

Ziel: Berechnung eines vollständigen Netzwerkes. Arbeitsschritte:

1. Vereinfachen des Netzwerkes.
2. Einzeichnen aller Strompfeile und Erstellen des Graphen.

Ziel: Berechnung eines vollständigen Netzwerkes. Arbeitsschritte:

1. Vereinfachen des Netzwerkes.
2. Einzeichnen aller Strompfeile und Erstellen des Graphen.
3. Aufstellen von $k - 1$ Knotengleichungen.

Ziel: Berechnung eines vollständigen Netzwerkes. Arbeitsschritte:

1. Vereinfachen des Netzwerkes.
2. Einzeichnen aller Strompfeile und Erstellen des Graphen.
3. Aufstellen von $k - 1$ Knotengleichungen.
4. Aufstellen der $m = z - k + 1$ linear unabhängigen Maschengleichungen.

Ziel: Berechnung eines vollständigen Netzwerkes. Arbeitsschritte:

1. Vereinfachen des Netzwerkes.
2. Einzeichnen aller Strompfeile und Erstellen des Graphen.
3. Aufstellen von $k - 1$ Knotengleichungen.
4. Aufstellen der $m = z - k + 1$ linear unabhängigen Maschengleichungen.
5. Lösen des Gleichungssystems mit der Dimension z .

Ziel: Berechnung eines vollständigen Netzwerkes. Arbeitsschritte:

1. Vereinfachen des Netzwerkes.
2. Einzeichnen aller Strompfeile und Erstellen des Graphen.
3. Aufstellen von $k - 1$ Knotengleichungen.
4. Aufstellen der $m = z - k + 1$ linear unabhängigen Maschengleichungen.
5. Lösen des Gleichungssystems mit der Dimension z .
6. Ggfs. rückgängig machen von Schritt 1.

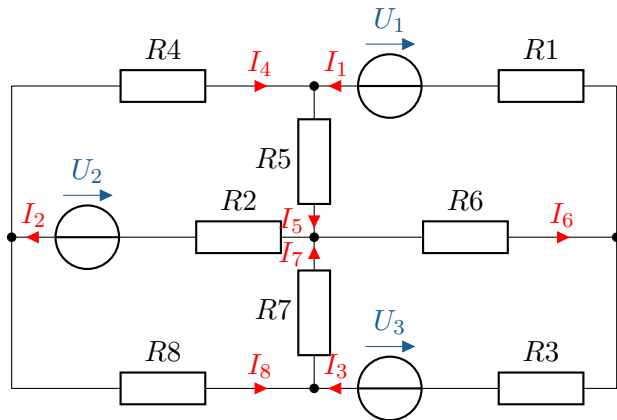

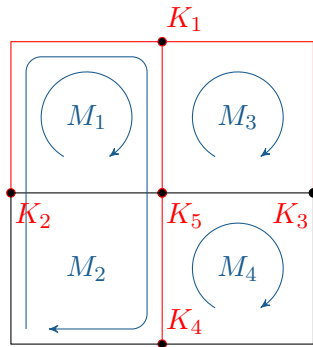

$$K_1 : \quad I_1 + I_4 - I_5 = 0$$

$$K_2 : \quad I_2 - I_4 - I_8 = 0$$

$$K_3 : \quad -I_1 - I_3 + I_6 = 0$$

$$K_4 : \quad I_3 - I_7 + I_8 = 0$$

$$M_1 : \quad R_2 I_2 + R_4 I_4 + R_5 I_5 - U_2 = 0$$

$$M_2 : \quad R_4 I_4 + R_5 I_5 - R_7 I_7 - R_8 I_8 = 0$$

$$M_3 : \quad -R_1 I_1 - R_5 I_5 - R_6 I_6 + U_1 = 0$$

$$M_4 : \quad R_3 I_3 + R_6 I_6 + R_7 I_7 - U_3 = 0$$

$$\begin{bmatrix}
 1 & 0 & 0 & 1 & -1 & 0 & 0 & 0 \\
 0 & 1 & 0 & -1 & 0 & 0 & 0 & -1 \\
 -1 & 0 & -1 & 0 & 0 & 1 & 0 & 0 \\
 0 & 0 & 1 & 0 & 0 & 0 & -1 & 1 \\
 0 & R_2 & 0 & R_4 & R_5 & 0 & 0 & 0 \\
 0 & 0 & 0 & R_4 & R_5 & 0 & -R_7 & -R_8 \\
 -R_1 & 0 & 0 & 0 & -R_5 & -R_6 & 0 & 0 \\
 0 & 0 & R_3 & 0 & 0 & R_6 & R_7 & 0
 \end{bmatrix} \cdot \begin{pmatrix} I_1 \\ I_2 \\ I_3 \\ I_4 \\ I_5 \\ I_6 \\ I_7 \\ I_8 \end{pmatrix} = \begin{pmatrix} 0 \\ 0 \\ 0 \\ 0 \\ U_2 \\ 0 \\ -U_1 \\ U_3 \end{pmatrix}$$

Gegeben ist das angegebene elektrische Netzwerk. Die folgenden Aufgaben sollen bearbeitet werden:

- Einzeichnen der Ströme und Spannungen
- Aufstellen der Knotengleichungen
- Aufstellen der Maschengleichung M_1
- Aufstellen der Maschengleichung M_2 ohne den Ausdruck U_1

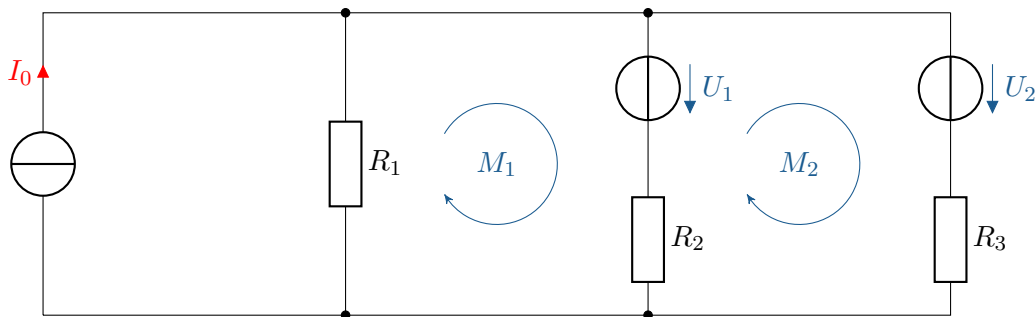

a) Angabe der Ströme und Spannungen:

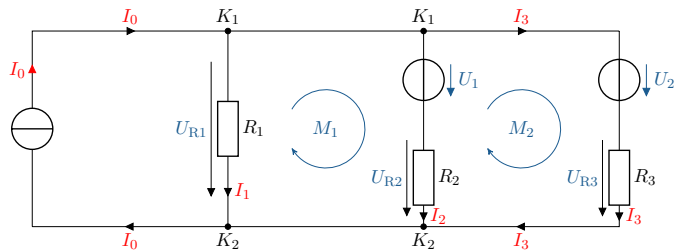

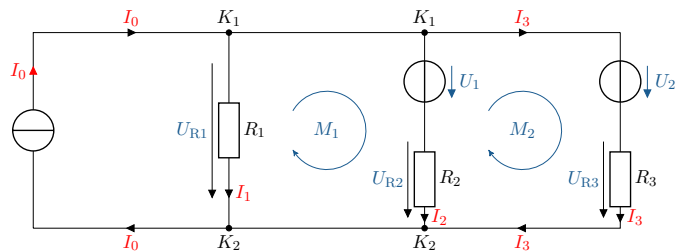

b) Knotengleichungen:

$$K_1 : I_0 - I_1 - I_2 - I_3 = 0$$

$$K_2 : -I_0 + I_1 + I_2 + I_3 = 0$$

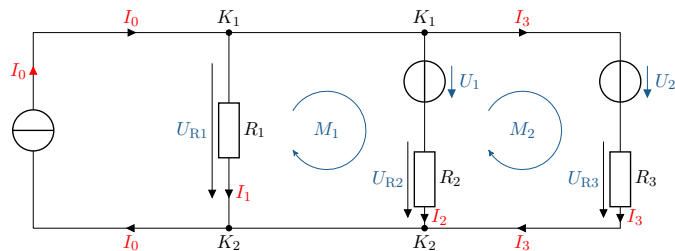

c) Aufstellen der Maschengleichung M_1 und M_2 :

$$M_1 : U_1 + U_{R2} - U_{R1} = 0$$

$$M_2 : U_2 + U_{R3} - U_{R2} - U_1 = 0$$

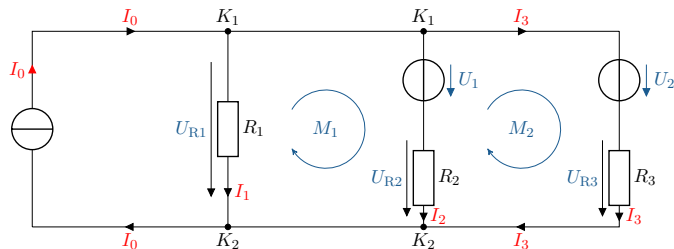

d) Aufstellen der Maschengleichung M_2 ohne den Ausdruck U_1

$$M_1 : U_1 = U_{R1} - U_{R2}$$

$$M_2 : U_2 + U_{R3} - U_{R2} - (U_{R1} - U_{R2}) = 0$$

$$M_2 : U_2 + U_{R3} - \cancel{U_{R2}} - U_{R1} + \cancel{U_{R2}} = 0$$

$$M_2 : U_2 + U_{R3} - U_{R1} = 0$$

Lernziele: Superpositionsprinzip

Die Studierenden

- ▶ verstehen die Bedingungen der Systemtheorie für die Analyse von Gleichstromnetzwerken.
- ▶ können den Überlagerungssatz (das Superpositionsprinzip) auf elektrische Netzwerke anwenden.

- ▶ Betrachtung einer Blackbox als System mit Eingangsgrößen und Ausgangsgrößen.

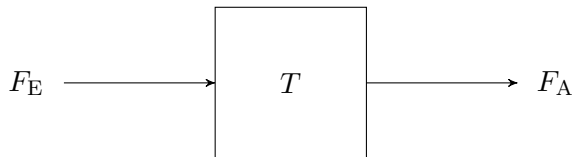

- ▶ Betrachtung einer Blackbox als System mit Eingangsgrößen und Ausgangsgrößen.

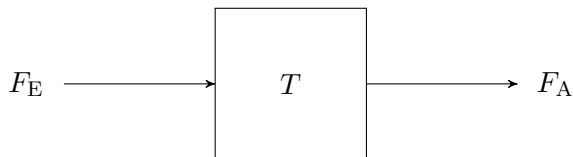

- ▶ Transformation des Eingangssignals F_E in ein Ausgangssignal F_A .

$$F_A = T(F_E)$$

- ▶ Beschreibung einer Black Box als elektrischen Netzwerk mit einer Eingangsspannung und einer Ausgangsspannung.

- Beschreibung einer Black Box als elektrischen Netzwerk mit einer Eingangsspannung und einer Ausgangsspannung.

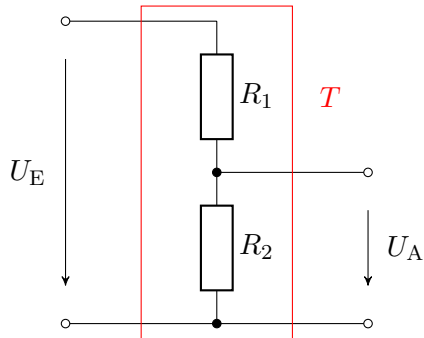

- ▶ Beschreibung einer Black Box als elektrischen Netzwerk mit einer Eingangsspannung und einer Ausgangsspannung.

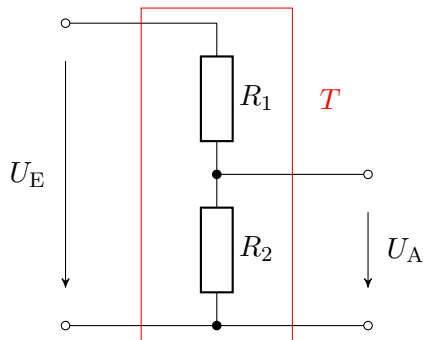

- ▶ Transformation der Eingangsspannung U_E in eine Ausgangsspannung U_A .

$$U_A = T(U_E) = U_E \cdot \frac{R_2}{R_1 + R_2}$$

- ▶ Kausale Systeme zeigen keine Systemantwort vor der Anregung

- ▶ Kausale Systeme zeigen keine Systemantwort vor der Anregung
- ▶ Zeitinvariante Systeme reagieren immer gleich auf ein Eingangssignal, unabhängig vom Zeitpunkt
- ▶ Lineares System \rightarrow endliche Ausgangsamplitude bei endlicher Eingangsamplitude

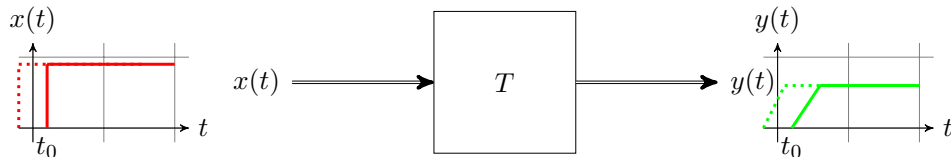

- ▶ Kausale Systeme zeigen keine Systemantwort vor der Anregung
- ▶ Zeitinvariante Systeme reagieren immer gleich auf ein Eingangssignal, unabhängig vom Zeitpunkt
- ▶ Lineares System \rightarrow endliche Ausgangsamplitude bei endlicher Eingangsamplitude
- ▶ Zeitinvariante und lineare Systeme werden als LTI-Systeme kategorisiert

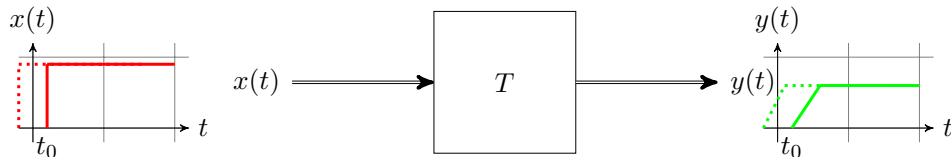

Merke: LTI-Systeme

LTI-Systeme stellen lineare und zeitinvariante Systeme dar. Gleichstromnetzwerke müssen als LTI-Systeme betrachtet werden, damit der Überlagerungssatz auf sie angewendet werden kann.

Bedingungen und Ausführung des Überlagerungssatzes:

- ▶ Vorausgesetzte Linearität

Bedingungen und Ausführung des Überlagerungssatzes:

- ▶ Vorausgesetzte Linearität
- ▶ Ausschalten der Quellen

Bedingungen und Ausführung des Überlagerungssatzes:

- ▶ Vorausgesetzte Linearität
- ▶ Ausschalten der Quellen
- ▶ Ideale Spannungsquelle wird durch einen Kurzschluss ersetzt

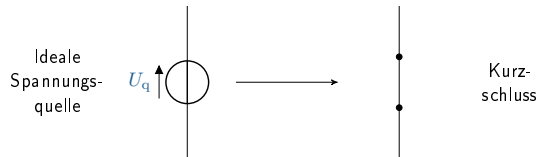

Bedingungen und Ausführung des Überlagerungssatzes:

- ▶ Vorausgesetzte Linearität
- ▶ Ausschalten der Quellen
- ▶ Ideale Spannungsquelle wird durch einen Kurzschluss ersetzt
- ▶ Ideale Stromquelle wird durch offene Klemmen, einen Leerlauf, ersetzt

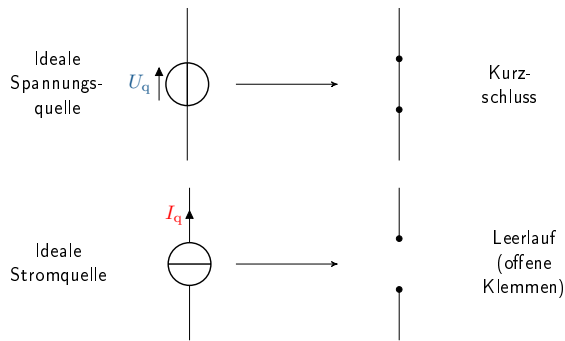

Merke: Umwandlung von Quellen

Beim Ausschalten von Spannungsquellen und Stromquellen hinterlassen deaktivierte Spannungsquellen einen Kurzschluss und deaktivierte Stromquellen einen Leerlauf.

Annahme:

- ▶ Der Widerstand R wird durch die beiden Quellen Q_1 und Q_2 versorgt
- ▶ Separate Berechnung des Stromes durch R
- ▶ Gesamtstrom durch R ergibt sich aus der Summe der Ströme aus den beiden Quellen:

$$I_R = f(Q_1, Q_2)$$

Berechnung eines Beispielnetzwerks:

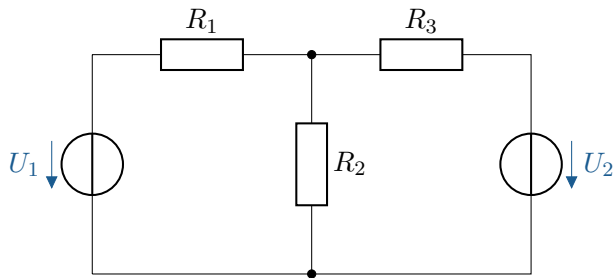

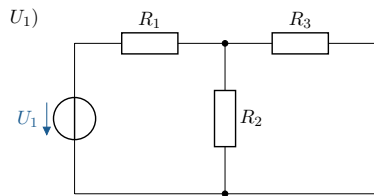

$$U_{R3}(U_1) = U_1 \cdot \frac{R_{23}}{R_1 + R_{23}}$$

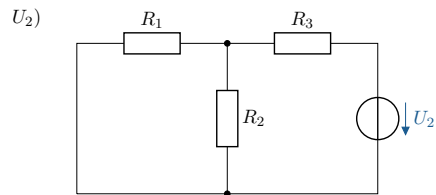
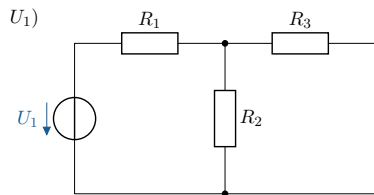

$$U_{R3}(U_1) = U_1 \cdot \frac{R_{23}}{R_1 + R_{23}}$$

$$U_{R3}(U_2) = U_2 \cdot \frac{R_{12}}{R_3 + R_{12}}$$

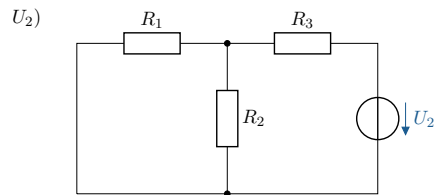
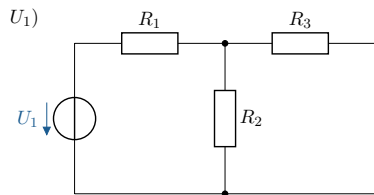

$$U_{R3}(U_1) = U_1 \cdot \frac{R_{23}}{R_1 + R_{23}}$$

$$U_{R3}(U_2) = U_2 \cdot \frac{R_{12}}{R_3 + R_{12}}$$

$$U_{R3} = U_{R3}(U_1) + U_{R3}(U_2)$$

Merke: Überlagerungssatz

Lineare und zeitlich invariante elektrische Netzwerke mit mehr als einer Quelle können als Summe der Teilanalysen von jeder einzelnen Quelle bestimmt werden.

Anwendung des Superpositionsverfahrens (Überlagerungssatz):

- Einzeichnen der Ströme und Spannungen
- Netzwerkberechnung I_3 für U_g
- Netzwerkberechnung I_3 für I_g
- Wie groß ist der Strom I_3

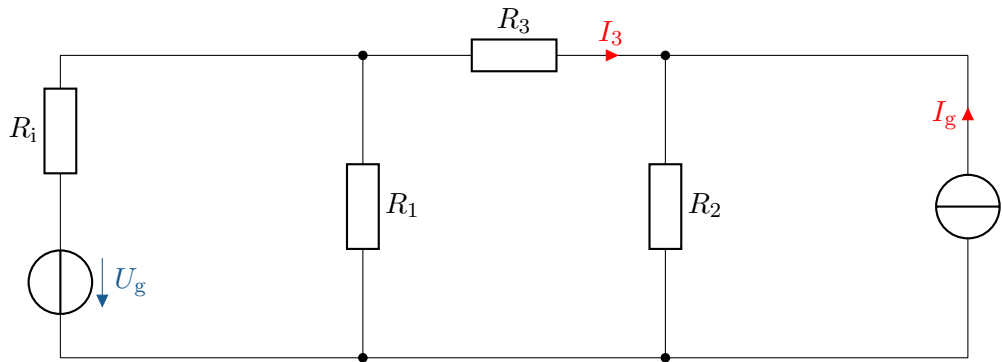

a) Angabe der Ströme und Spannungen:

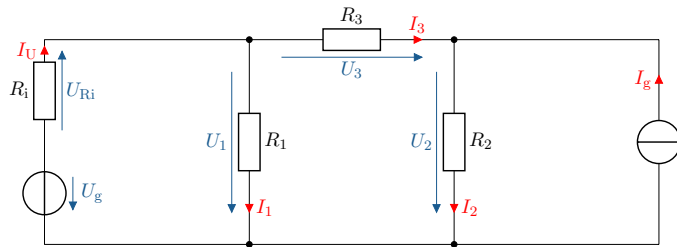

b) Netzwerkberechnung $I_3(U_g)$ für U_g :

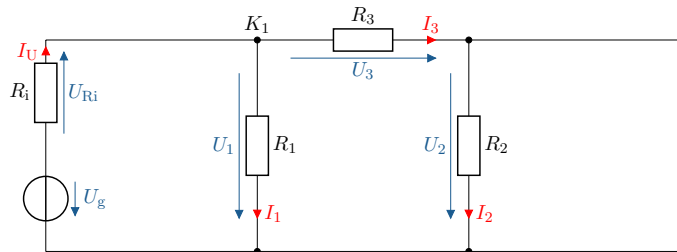

$$K_1 : I_{\text{ges}} = I_1 + I_3$$

$$I_{\text{ges}} = \frac{U_g}{R_{\text{ges}}} = \frac{U_g}{R_i + \frac{R_1 \cdot (R_2 + R_3)}{R_1 + R_2 + R_3}}$$

$$\frac{I_3}{I_{\text{ges}}} = \frac{R_1}{R_1 + R_2 + R_3}$$

$$I_3(U_g) = I_{\text{ges}} \cdot \frac{R_1}{R_1 + R_2 + R_3} = \frac{U_g}{R_i + \frac{R_1 \cdot (R_2 + R_3)}{R_1 + R_2 + R_3}} \cdot \frac{R_1}{R_1 + R_2 + R_3}$$

c) Netzwerkberechnung $I_3(I_g)$ für I_g :

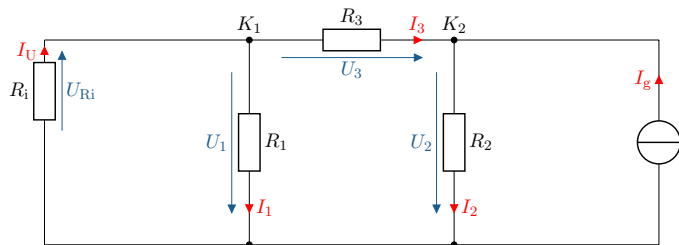

$$K_2 : I_{\text{ges}} = I_g = I_2 - I_3$$

$$\frac{-I_3}{I_{\text{ges}}} = \frac{R_2}{(R_1 || R_i) + R_2 + R_3}$$

$$I_3(I_g) = -I_g \cdot \frac{R_2}{(R_1 || R_i) + R_2 + R_3}$$

- d) Wie groß ist der Strom $I_3(U_g, I_g)$?
Superposition:

$$I_3(U_g, I_g) = I_3(U_g) + I_3(I_g)$$

$$I_3(U_g, I_g) = \frac{U_g}{R_i + \frac{R_1 \cdot (R_2 + R_3)}{R_1 + R_2 + R_3}} \cdot \frac{R_1}{R_1 + R_2 + R_3} + \left(-I_g \cdot \frac{R_2}{(R_1 || R_i) + R_2 + R_3} \right)$$

Knotenpotentialverfahren

- ▶ Vorbereitung des Netzwerkes
- ▶ Bestimmung der Knoten und der Knotenpotentiale
- ▶ Zuordnung der Quellströme
- ▶ Aufstellung der Leitwertmatrix
- ▶ Aufstellung des Gleichungssystems

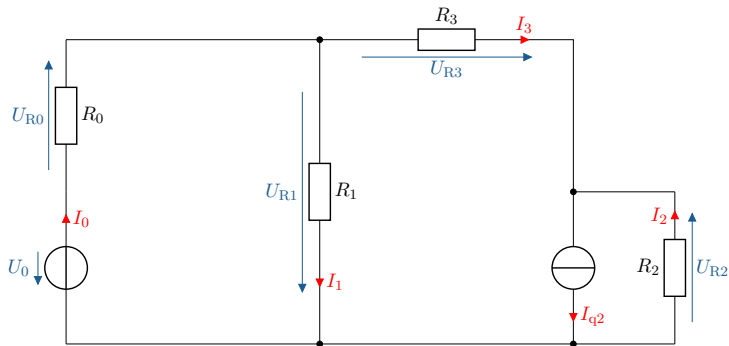

Lernziele: Knotenpotentialverfahren

Die Studierenden

- ▶ kennen die Schritte des Knotenpotentialverfahrens.
- ▶ können mit Hilfe des Knotenpotentialverfahrens elektrische Netzwerke analysieren.

- Umwandlung der Spannungsquelle in eine Stromquelle:

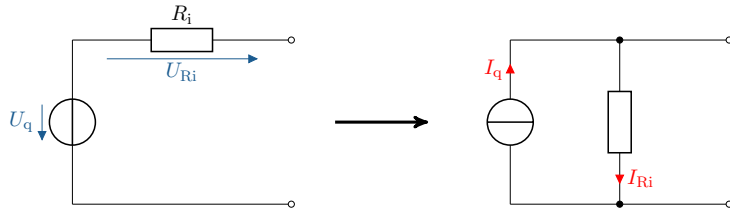

- ▶ Umwandlung der Spannungsquelle in eine Stromquelle:

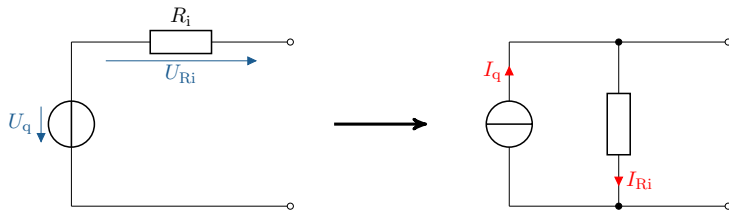

- ▶ Umrechnung der Spannungsquelle zur Stromquelle:

$$I_q = U_q \cdot G_i$$

- ▶ Umwandlung der Spannungsquelle in eine Stromquelle:

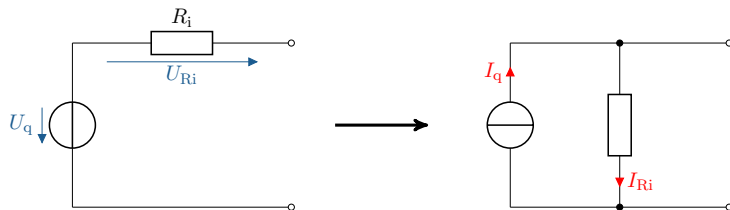

- ▶ Umrechnung der Spannungsquelle zur Stromquelle:

$$I_q = U_q \cdot G_i$$

- ▶ Berechnung der Leitwerte:

$$G_i = \frac{1}{R_i}$$



Merke: Knotenpotentialverfahren

Beim Knotenpotentialverfahren wird ein elektrisches Netzwerk mit Stromquellen und Leitwerten analysiert.

Bestimmung der Knoten und der Knotenpotentiale

- Festlegung des Bezugsknoten K_0 und der fortlaufenden Knoten K_1 und K_2 :

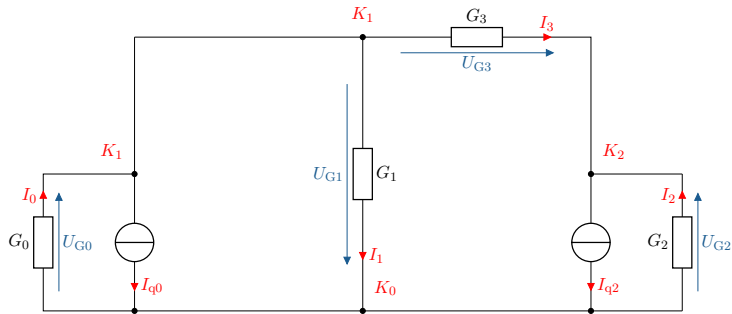

Bestimmung der Knoten und der Knotenpotentiale

- ▶ Festlegung des Bezugsknoten K_0 und der fortlaufenden Knoten K_1 und K_2 :

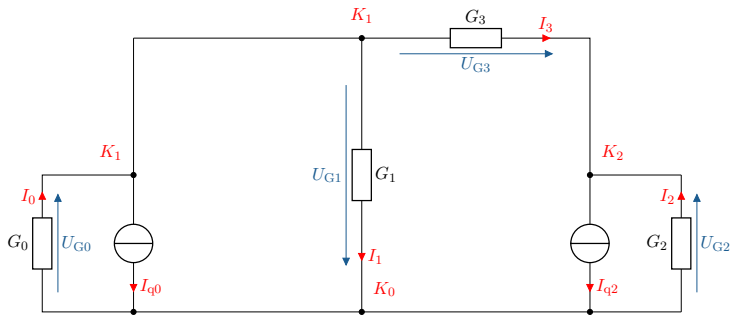

- ▶ Es werden $k - 1$ Gleichungen benötigt. Es ergibt sich der nachfolgende Spannungsvektor:

$$U_K = \begin{bmatrix} U_{K1-K0} \\ U_{K2-K0} \end{bmatrix}$$

- ▶ Zuordnung der Quellströme für jeden Knoten
- ▶ Abfließende Quellströme weisen ein negatives Vorzeichen auf
- ▶ Zufließende Quellströme werden positiv notiert

$$I_K = \begin{bmatrix} -I_{q0} \\ -I_{q2} \end{bmatrix}$$

Leitwertmatrix

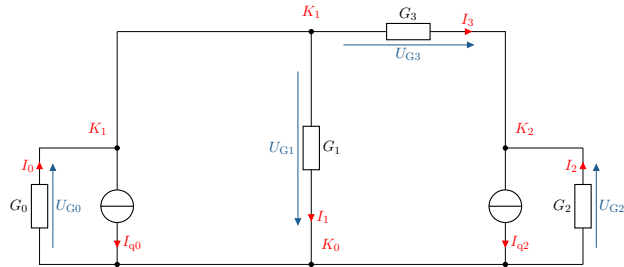

$$G_K = \begin{bmatrix} 0 & 0 \\ 0 & 0 \end{bmatrix}$$

- ▶ Hauptdiagonale mit den Leitwerten, welche direkt an den Knoten angrenzen

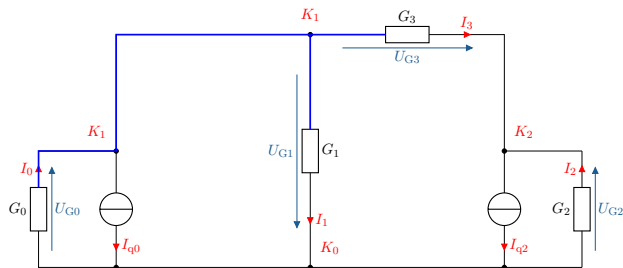

$$G_K = \begin{bmatrix} G_0 + G_1 + G_3 & 0 \\ 0 & G_2 + G_3 \end{bmatrix}$$

- ▶ Hauptdiagonale mit den Leitwerten, welche direkt an den Knoten angrenzen
- ▶ Übrige Elemente mit den Leitwerten, welche direkt zwischen den Knoten liegen

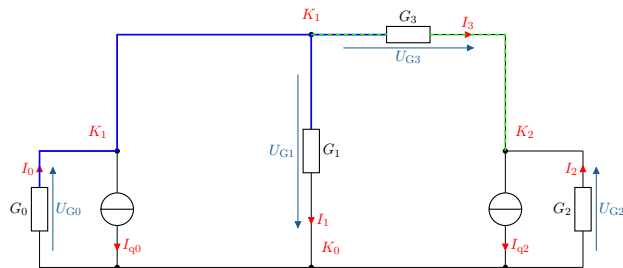

$$G_K = \begin{bmatrix} G_0 + G_1 + G_3 & -G_3 \\ -G_3 & G_2 + G_3 \end{bmatrix}$$

- ▶ Lösung des Gleichungssystems mit den Verfahren nach Gauß oder der Cramerschen Regel

$$\begin{bmatrix} G_0 + G_1 + G_3 & -G_3 \\ -G_3 & G_2 + G_3 \end{bmatrix} \cdot \begin{bmatrix} U_{K1-K0} \\ U_{K2-K0} \end{bmatrix} = \begin{bmatrix} -I_{q0} \\ -I_{q2} \end{bmatrix}$$

Beispiel Knotenpotentialverfahren

Die folgenden Schritte sollen für das Knotenpotentialverfahren bearbeitet werden:

- Vorbereitung des Netzwerkes
- Bestimmung der Knoten und der Knotenpotentiale
- Zuordnung der Quellströme
- Aufstellung der Leitwertmatrix
- Gleichungssystem aufstellen

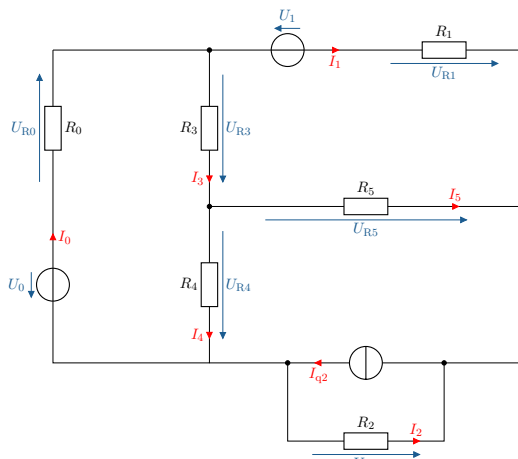

Beispiel Knotenpotentialverfahren

a) Vorbereitung des Netzwerkes:

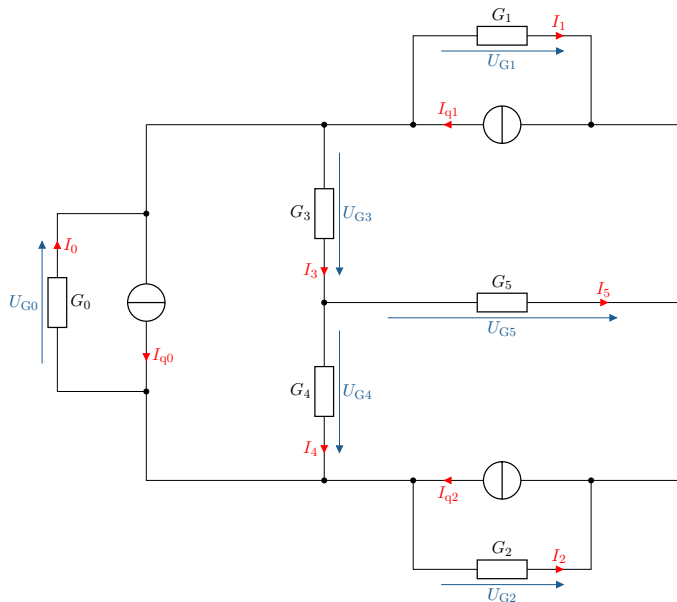

b) Bestimmung der Knoten und der Knotenpotentiale:

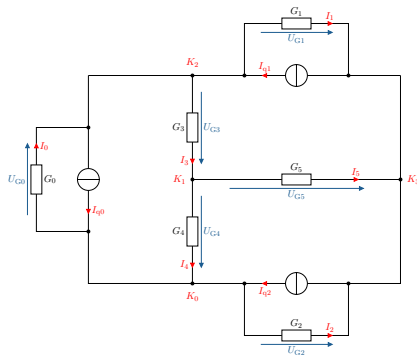

$$U_K = \begin{bmatrix} U_{K1-K0} \\ U_{K2-K0} \\ U_{K3-K0} \end{bmatrix}$$

c) Zuordnung der Quellströme:

$$I_K = \begin{bmatrix} 0 \\ -I_{q0} + I_{q1} \\ -I_{q1} - I_{q2} \end{bmatrix}$$

d) Bestimmung der Leitwertmatrix:

$$G_K = \begin{bmatrix} G_3 + G_4 + G_5 & -G_3 & -G_5 \\ -G_3 & G_0 + G_1 + G_3 & -G_1 \\ -G_5 & -G_1 & G_1 + G_2 + G_5 \end{bmatrix}$$

e) Gleichungssystem aufstellen:

$$\begin{bmatrix} G_3 + G_4 + G_5 & -G_3 & -G_5 \\ -G_3 & G_0 + G_1 + G_3 & -G_1 \\ -G_5 & -G_1 & G_1 + G_2 + G_5 \end{bmatrix} \cdot \begin{bmatrix} U_{K1-K0} \\ U_{K2-K0} \\ U_{K3-K0} \end{bmatrix} = \begin{bmatrix} 0 \\ -I_{q0} + I_{q1} \\ -I_{q1} - I_{q2} \end{bmatrix}$$

Lernziele: Maschenstromverfahren

Die Studierenden

- ▶ kennen die Schritte des Maschenstromverfahrens.
- ▶ können mit Hilfe des Maschenstromverfahrens elektrische Netzwerke analysieren.

- ▶ Vorbereitung des Netzwerkes
- ▶ Maschen definieren
- ▶ Widerstandsmatrix bestimmen
- ▶ Quellenspannungen zuordnen
- ▶ Gleichungssystem aufstellen

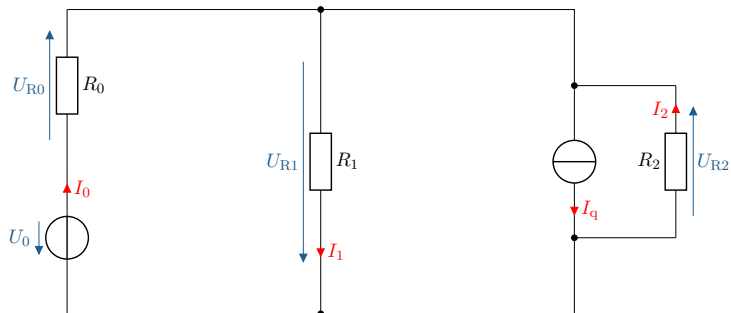

- Umwandlung der Stromquellen in Spannungsquellen:

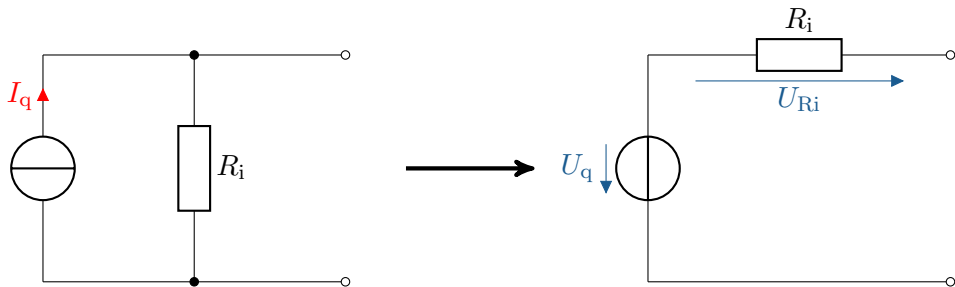

- ▶ Umwandlung der Stromquellen in Spannungsquellen:

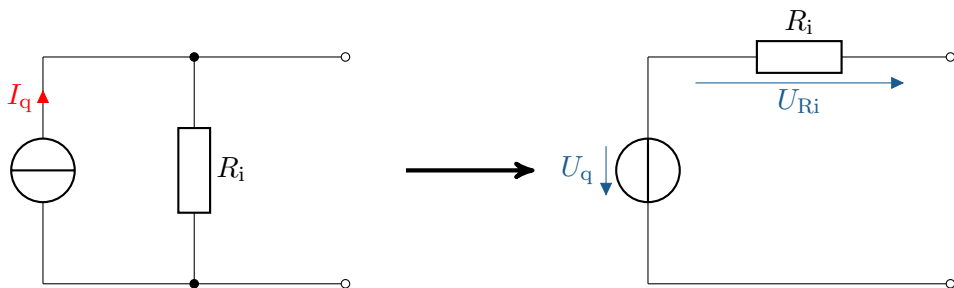

- ▶ Umrechnung der Stromwerte zu Spannungswerten:

$$U_q = R_i \cdot I_q$$

- ▶ Umwandlung der Stromquellen in Spannungsquellen:

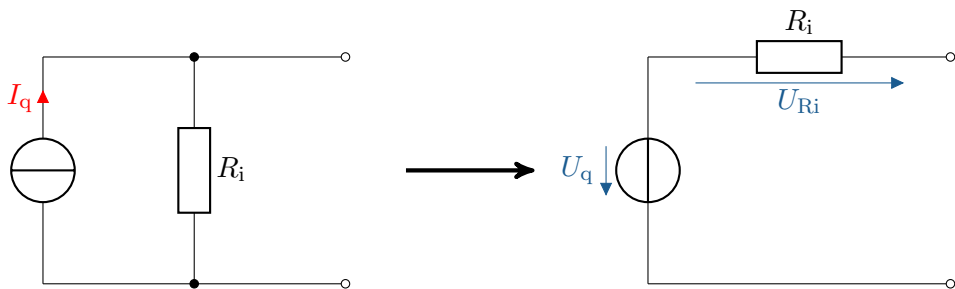

- ▶ Umrechnung der Stromwerte zu Spannungswerten:

$$U_q = R_i \cdot I_q$$

- ▶ Berechnung der Leitwerte:

$$R_i = \frac{1}{G_i}$$

Umwandlung der Stromquelle in eine Spannungsquelle:

- ▶ Die Stromquelle mit einer Spannungsquelle ersetzen
- ▶ Aus dem Parallelwiderstand wird ein Reihenwiderstand

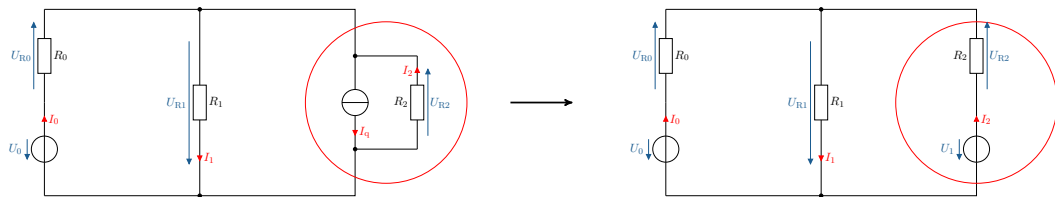



Merke: Maschenstromverfahren

Für das Maschenstromverfahren werden zur Analyse eines elektrischen Netzwerkes Spannungsquellen und Widerstandswerte benötigt.

- Festlegung der Maschen und Maschenströme

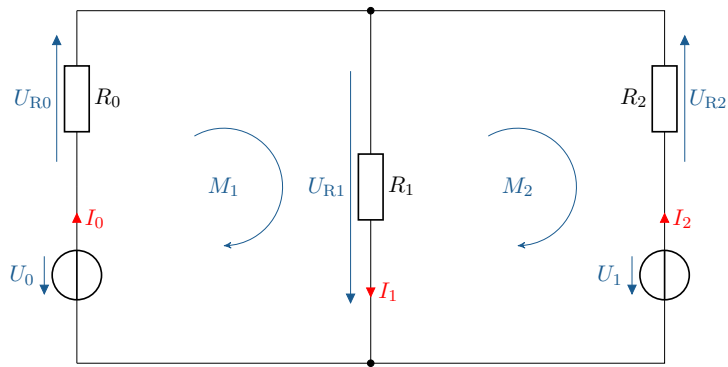

$$I_M = \begin{bmatrix} I_{M1} \\ I_{M2} \end{bmatrix}$$

Widerstandsmatrix bestimmen

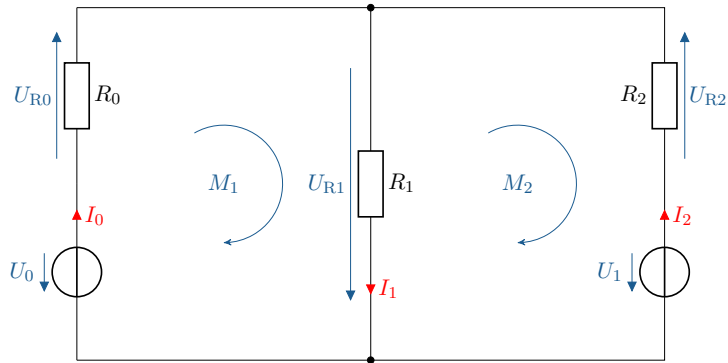

$$R_M = \begin{bmatrix} 0 & 0 \\ 0 & 0 \end{bmatrix}$$

Widerstandsmatrix bestimmen

- ▶ Hauptdiagonale mit den Widerstandswerten, welche direkt an den Maschen liegen

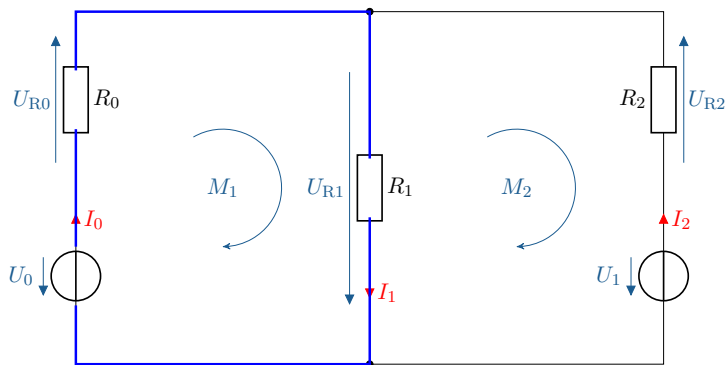

$$R_M = \begin{bmatrix} R_0 + R_1 & 0 \\ 0 & R_1 + R_2 \end{bmatrix}$$

Widerstandsmatrix bestimmen

- ▶ Hauptdiagonale mit den Widerstandswerten, welche direkt an den Maschen liegen
- ▶ Übrige Elemente mit den Widerstandswerten, welche direkt zwischen beteiligten Maschen liegen

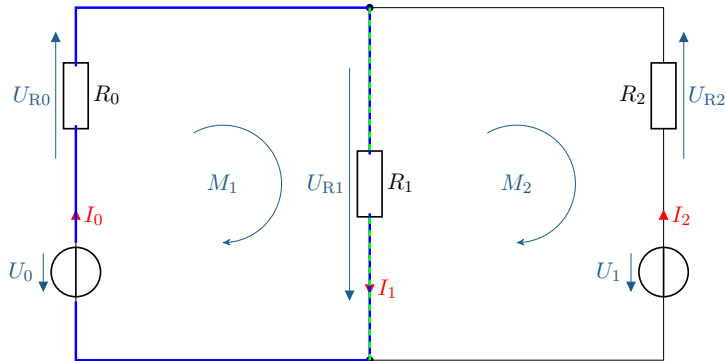

$$R_M = \begin{bmatrix} R_0 + R_1 & -R_1 \\ -R_1 & R_1 + R_2 \end{bmatrix}$$

Quellenspannungen zuordnen

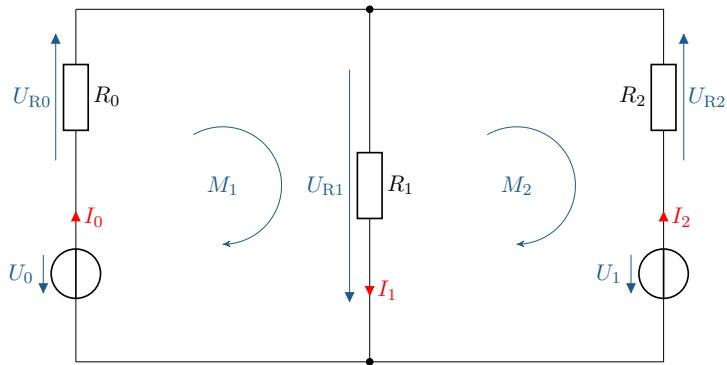

$$U_M = \begin{bmatrix} U_0 \\ -U_1 \end{bmatrix}$$

$$\begin{bmatrix} R_0 + R_1 & -R_1 \\ -R_1 & R_1 + R_2 \end{bmatrix} \cdot \begin{bmatrix} I_{M1} \\ I_{M2} \end{bmatrix} = \begin{bmatrix} U_0 \\ -U_1 \end{bmatrix}$$

Für die Maschenstromanalyse sollen die folgenden Schritte bearbeitet werden:

- Vorbereitung des Netzwerkes
- Maschen und Maschenströme definieren
- Widerstandsmatrix bestimmen
- Quellspannungen zuordnen
- Gleichungssystem aufstellen

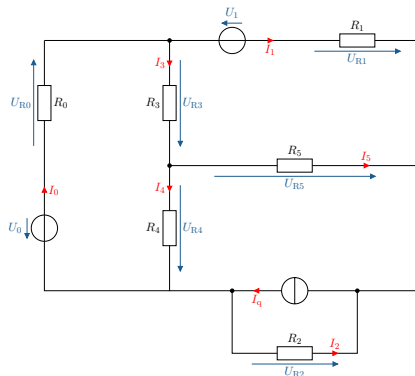

Beispiel Maschenstromverfahren

a) Vorbereitung des Netzwerkes:

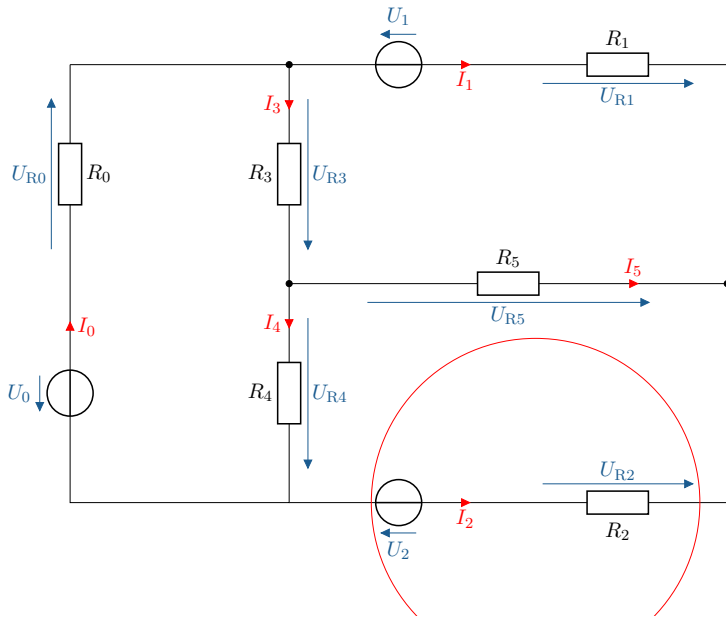

b) Maschen und Maschenströme definieren:

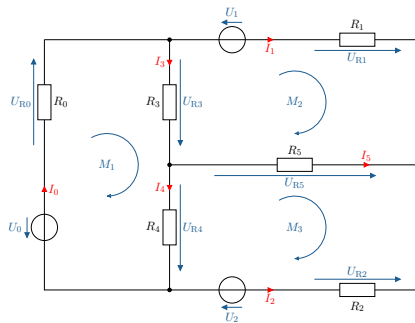

$$I_M = \begin{bmatrix} I_{M1} \\ I_{M2} \\ I_{M3} \end{bmatrix}$$

c) Widerstandsmatrix bestimmen:

$$R_M = \begin{bmatrix} R_0 + R_3 + R_4 & -R_3 & -R_4 \\ -R_3 & R_1 + R_3 + R_5 & -R_5 \\ -R_4 & -R_5 & R_2 + R_4 + R_5 \end{bmatrix}$$

d) Quellspannungen zuordnen:

$$U_M = \begin{bmatrix} U_0 \\ U_1 \\ -U_2 \end{bmatrix}$$

e) Gleichungssystem aufstellen:

$$\begin{bmatrix} R_0 + R_3 + R_4 & -R_3 & -R_4 \\ -R_3 & R_1 + R_3 + R_5 & -R_5 \\ -R_4 & -R_5 & R_2 + R_4 + R_5 \end{bmatrix} \cdot \begin{bmatrix} I_{M1} \\ I_{M2} \\ I_{M3} \end{bmatrix} = \begin{bmatrix} U_0 \\ U_1 \\ -U_2 \end{bmatrix}$$

Ströme Berechnen:

$$I_3 = I_0 - I_1$$

$$I_4 = I_3 - I_5$$

$$I_0 = I_4 - I_2$$

$$-I_5 = I_2 + I_1$$